

Empfohlene Werkzeuge:

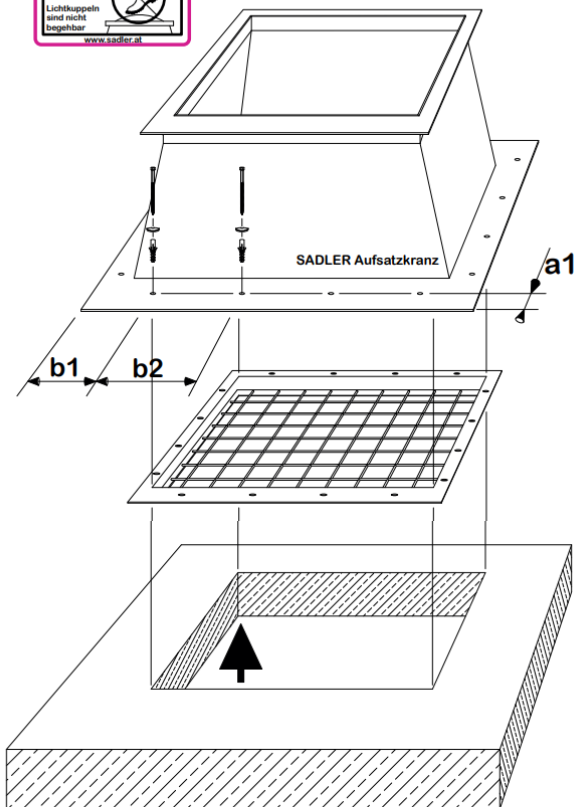
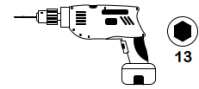

Der **SADLER Aufsatzkranz** ist entsprechend dieser Montage-Anleitung zu montieren.

Sicherheitshinweise:

- Bis zur endgültigen Befestigung der **SADLER Lichtkuppel** ist die Öffnung zu sichern oder die persönliche Schutzausrüstung gegen Absturz zu verwenden.

Allgemeine Montageanleitung:

- Der Untergrund zur Befestigung des **SADLER LIKU®STAHLGITTERS** und des **SADLER Aufsatzkranzes** muss eben, ausreichend tragfähig, stabil und ausreißsicher gegen die mögliche Auszugsbeanspruchung sein.
- Die Deckenöffnung muss so ausgeführt sein, dass die Zarge des Gitters auf der Rohdecke aufliegen kann.
- Das **SADLER LIKU®STAHLGITTER** ist zentriert auf die Deckenöffnung auszurichten und zu befestigen.
- Bei ausragenden Motorteilen der Lichtkuppel wird das **SADLER LIKU®STAHLGITTER** in diesen Bereichen "ausgeschnitten", um die Beweglichkeit des Motors nicht zu behindern.
- Das "Ausschneiden" kann mit einer Stichsäge oder einem Bolzenschneider erfolgen.
- Der **SADLER Aufsatzkranz** ist zentriert auf der Deckenöffnungen auszurichten und zu befestigen.
- Es ist zu beachten, dass für die verschiedenen Unterkonstruktionen die jeweils geeigneten Befestigungsmaterialien zu verwenden sind.
- Der Schraubenabstand zur Außenkante des Klebeflansches muss mindestens 30mm betragen (siehe Abbildung a1). Ein zu geringer Abstand, kann zum Ausreißen der Schrauben führen und damit eine Stabilitätsverringern mit sich führen.
- Der seitliche Abstand der ersten Befestigung in der Schraubenlinie wird von der Flanschaußenkante gemessen (siehe Abbildung b1) und beträgt max. 100mm.
- Untereinander beträgt der Verschraubungsabstand maximal 300mm (siehe Abbildung b2).
- Die Bohrung im Aufsatzkranzflansch ist mit einem um 1mm größeren Bohrer vorzunehmen als der Durchmesser der Befestigungsschrauben, um Zwängungen in der Lochleibung zu verhindern.

Montageanleitung Aufsatzkranz Typ "R":

- Bei der Montage des **Aufsatzkranzes Typ "R"** mit einer öffnenbaren Lichtkuppel ist darauf zu achten, dass die vorgefertigte Scharnierseite, welche durch eine Verstärkung am Montageflansch erkennbar ist, entsprechend der gewünschten Aufgehrichtung der Lichtkuppel auf die Dachkonstruktion aufgesetzt wird.
- Die Montage erfolgt wie oben in "Allgemeine Montageanleitung" beschrieben.

Bei Fragen bitte Kontaktaufnahme mit dem **SADLER-Team** per Telefon oder E-Mail office@sadler.at

